

# Instructions pour l'installation ou le remplacement d'un actionneur EMVII

## ⚠ AVERTISSEMENT



Lisez ce manuel AVANT d'utiliser cet équipement.  
Le non-respect de toutes les instructions de sécurité et d'utilisation de ce produit peut endommager ce produit ou entraîner d'autres dommages matériels, des blessures graves ou la mort.  
Conservez ce manuel pour référence ultérieure.



## ⚠ AVERTISSEMENT

Vous êtes tenu(e) de consulter les codes du bâtiment ou de plomberie locaux avant l'installation. Si l'information n'est pas compatible avec les codes du bâtiment ou de plomberie locaux, les codes locaux doivent être suivis. Renseignez-vous auprès des autorités de réglementation pour les exigences locales supplémentaires.

## ⚠ AVERTISSEMENT

**Inspection/entretien périodique nécessaire** : ce produit doit être testé périodiquement et en conformité avec les codes locaux, mais au moins une fois par an ou plus selon les conditions de service. Tous les produits doivent être testés une fois l'entretien terminé. Un environnement avec de l'eau corrosive, des températures d'entrée supérieures à 200 °F (93,3 °C), ou des réglages ou des réparations non autorisés peuvent rendre le produit inefficace pour le service prévu. Une vérification et un nettoyage réguliers des composants internes du produit peuvent prolonger la durée de vie maximale du produit et son bon fonctionnement.

## ⚠ AVERTISSEMENT

Seul un technicien agréé compétent en la matière est habilité à effectuer l'installation et l'entretien des clapets motorisés électriques. Le non-respect de cette consigne peut donner lieu à un dysfonctionnement du système.

## Remplacement de l'actionneur EMVII (Valpes)

Lorsque vous choisissez l'actionneur de rechange, il est important que la tension et le temps de transition demeurent les mêmes que ceux de l'actionneur installé actuellement. Cela peut être déterminé en regardant le nom du modèle du produit installé. Par exemple, le code de commande 0123837 - ¾ LFEMVII6400SS 115-10 exigerait un actionneur de 115 volts avec un temps de transition de 10 secondes. Veuillez consulter le tableau ci-dessous, qui illustre l'actionneur à commander pour remplacer l'actionneur de chaque modèle.

## Instructions pour un remplacement direct d'un actionneur.

- Débrancher les connecteurs DIN de l'actionneur.
- Retirer les quatre vis qui tiennent le support à l'actionneur, à l'aide d'une clé hexagonale.
- Installer le coupleur
  - Placer le manche dans l'actionneur.
  - Fixer l'extrémité carrée du coupleur dans le manche, alignant l'extrémité rainurée avec l'indicateur de position.
  - Installer le coupleur avec l'actionneur au clapet à bille en plaçant la fente du coupleur par-dessus la tige du clapet à bille.
- Installer et serrer le support à l'actionneur avec les vis et les rondelles fournies.
- Brancher les connecteurs DIN; aucun recâblage n'est nécessaire.

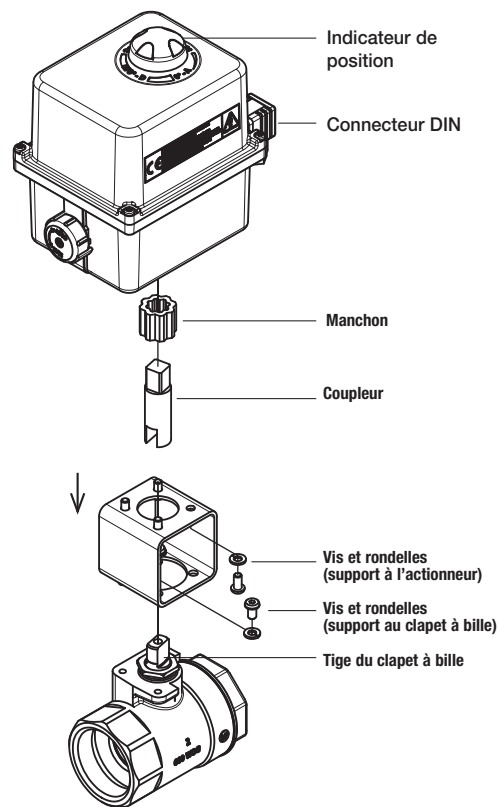

## Trousses de conversion de quincaillerie EMVII

Si l'ancien actionneur EMVII doit être converti pour le nouvel actionneur Valpes, une trousse de quincaillerie doit être achetée en plus d'un nouvel actionneur. Pour choisir un actionneur de rechange, on doit d'abord lire la description des produits actuellement installés ou chercher le code de commande. Lorsque ces informations sont obtenues, consulter le tableau ci-dessous pour déterminer l'actionneur et la trousse de quincaillerie qui sont appropriés.

- Débrancher de façon sécuritaire le câble de l'actionneur et retirer l'actionneur existant et la quincaillerie.
- Brancher le nouveau support au clapet à bille
  - S'assurer que la flèche d'indication du débit sur le support pointe vers le clapet.
  - Brancher le support au clapet à bille avec les vis et les rondelles fournies.
- Installer le coupleur
  - Placer le manche dans l'actionneur.
  - Fixer l'extrémité carrée du coupleur dans le manche, alignant l'extrémité rainurée avec l'indicateur de position.
  - Installer le coupleur avec l'actionneur au clapet à bille en plaçant la fente du coupleur par-dessus la tige du clapet à bille.
- Installer et serrer le support à l'actionneur avec les vis et les rondelles fournies.
- Recâbler l'appareil selon IOM-LFEMVII-6400SS-Valpes.

CLAPET À BILLE MOTORISÉ ÉLECTRIQUE COMPLET				ACTIONNEUR SEULEMENT		QUINCAILLERIE SEULEMENT (BRANCHEMENT DE L'ACTIONNEUR AU CLAPET À BILLE)	
Ancien code de commande	Ancienne description	Nouveau code de commande	Nouvelle description	Code de commande de la trousse de l'actionneur de rechange	Description de la trousse de l'actionneur de rechange	Code de commande de la trousse de quincaillerie	Description de la trousse de quincaillerie
'0123301	3/8 LFEMVII6400SS115-8	'0123830	3/8 LFEMVII6400SS115-10	'0123856	Actionneur EMV 115 - 10	0123860	Trousse de quincaillerie EMV n° 1, convient aux clapets de 1/4 po à 1/2 po (0,6 cm à 1,3 cm)
'0123410	1/2 LFEMVII6400SS 115-8	'0123831	1/2 LFEMVII6400SS 115-10	'0123856	Actionneur EMV 115 - 10	0123860	Trousse de quincaillerie EMV n° 1, convient aux clapets de 1/4 po à 1/2 po (0,6 cm à 1,3 cm)
'0123411	1/2 LFEMVII6400SS 115-35	'0123832	1/2 LFEMVII6400SS 115-67	'0123857	Actionneur EMV 115 - 67	0123860	Trousse de quincaillerie EMV n° 1, convient aux clapets de 1/4 po à 1/2 po (0,6 cm à 1,3 cm)
'0123412	2 LFEMVII6400SS350 24-40	'0123833	2 LFEMVII6400SS350 24-68	'0123859	Actionneur EMV 24 - 68	'0123864	Trousse de quincaillerie EMV n° 5, convient aux clapets de 2 po (5,1 cm)
'0123413	2 LFEMVII6400SS350 115-8	'0123834	2 LFEMVII6400SS350 115-10	'0123856	Actionneur EMV 115 - 10	'0123864	Trousse de quincaillerie EMV n° 5, convient aux clapets de 2 po (5,1 cm)
'0123414	1/2 LFEMVII6400SS 24-18	'0123835	1/2 LFEMVII6400SS 24-10	'0123858	Actionneur EMV 24 - 10	0123860	Trousse de quincaillerie EMV n° 1, convient aux clapets de 1/4 po à 1/2 po (0,6 cm à 1,3 cm)
'0123415	1/2 LFEMVII6400SS 24-40	'0123836	1/2 LFEMVII6400SS 24-68	'0123859	Actionneur EMV 24 - 68	0123860	Trousse de quincaillerie EMV n° 1, convient aux clapets de 1/4 po à 1/2 po (0,6 cm à 1,3 cm)
'0123416	3/4 LFEMVII6400SS 115-8	'0123837	3/4 LFEMVII6400SS 115-10	'0123856	Actionneur EMV 115 - 10	'0123861	Trousse de quincaillerie EMV n° 2, convient aux clapets de 3/4 po (1,9 cm)
'0123417	3/4 LFEMVII6400SS 115-35	'0123838	3/4 LFEMVII6400SS 115-67	'0123857	Actionneur EMV 115 - 67	'0123861	Trousse de quincaillerie EMV n° 2, convient aux clapets de 3/4 po (1,9 cm)
'0123418	3/4 LFEMVII6400SS 24-18	'0123839	3/4 LFEMVII6400SS 24-10	'0123858	Actionneur EMV 24 - 10	'0123861	Trousse de quincaillerie EMV n° 2, convient aux clapets de 3/4 po (1,9 cm)
'0123419	3/4 LFEMVII6400SS 24-40	'0123840	3/4 LFEMVII6400SS 24-68	'0123859	Actionneur EMV 24 - 68	'0123861	Trousse de quincaillerie EMV n° 2, convient aux clapets de 3/4 po (1,9 cm)
'0123420	1 LFEMVII6400SS 115-8	'0123841	1 LFEMVII6400SS 115-10	'0123856	Actionneur EMV 115 - 10	'0123862	Trousse de quincaillerie EMV n° 3, convient aux clapets de 1 po (2,5 cm)
'0123421	1 LFEMVII6400SS 115-35	'0123842	1 LFEMVII6400SS 115-67	'0123857	Actionneur EMV 115 - 67	'0123862	Trousse de quincaillerie EMV n° 3, convient aux clapets de 1 po (2,5 cm)
'0123423	1 LFEMVII6400SS 24-18	'0123843	1 LFEMVII6400SS 24-10	'0123858	Actionneur EMV 24 - 10	'0123862	Trousse de quincaillerie EMV n° 3, convient aux clapets de 1 po (2,5 cm)
'0123424	1 LFEMVII6400SS 24-40	'0123844	1 LFEMVII6400SS 24-68	'0123859	Actionneur EMV 24 - 68	'0123862	Trousse de quincaillerie EMV n° 3, convient aux clapets de 1 po (2,5 cm)
'0123425	1 1/4 LFEMVII6400SS115-8	'0123845	1 1/4 LFEMVII6400SS115-10	'0123856	Actionneur EMV 115 - 10	'0123863	Trousse de quincaillerie EMV n° 4, convient aux clapets de 1 1/4 po à 1 1/2 po (3,2 cm à 3,8 cm)
'0123426	1 1/4 LFEMVII6400SS115-35	'0123846	1 1/4 LFEMVII6400SS115-67	'0123857	Actionneur EMV 115 - 67	'0123863	Trousse de quincaillerie EMV n° 4, convient aux clapets de 1 1/4 po à 1 1/2 po (3,2 cm à 3,8 cm)
'0123427	1 1/4 LFEMVII6400SS24-18	'0123847	1 1/4 LFEMVII6400SS24-10	'0123858	Actionneur EMV 24 - 10	'0123863	Trousse de quincaillerie EMV n° 4, convient aux clapets de 1 1/4 po à 1 1/2 po (3,2 cm à 3,8 cm)
'0123428	1 1/4 LFEMVII6400SS24-40	'0123848	1 1/4 LFEMVII6400SS24-68	'0123859	Actionneur EMV 24 - 68	'0123863	Trousse de quincaillerie EMV n° 4, convient aux clapets de 1 1/4 po à 1 1/2 po (3,2 cm à 3,8 cm)
'0123429	1 1/2 LFEMVII6400SS115-8	'0123849	1 1/2 LFEMVII6400SS115-10	'0123856	Actionneur EMV 115 - 10	'0123863	Trousse de quincaillerie EMV n° 4, convient aux clapets de 1 1/4 po à 1 1/2 po (3,2 cm à 3,8 cm)
'0123430	1 1/2 LFEMVII6400SS 24-18	'0123850	1 1/2 LFEMVII6400SS 24-10	'0123858	Actionneur EMV 24 - 10	'0123863	Trousse de quincaillerie EMV n° 4, convient aux clapets de 1 1/4 po à 1 1/2 po (3,2 cm à 3,8 cm)
'0123431	1 1/2 LFEMVII6400SS24-40	'0123851	1 1/2 LFEMVII6400SS24-68	'0123859	Actionneur EMV 24 - 68	'0123863	Trousse de quincaillerie EMV n° 4, convient aux clapets de 1 1/4 po à 1 1/2 po (3,2 cm à 3,8 cm)
'0123432	1 1/2 LFEMVII6400SS115-35	'0123852	1 1/2 LFEMVII6400SS115-67	'0123857	Actionneur EMV 115 - 67	'0123863	Trousse de quincaillerie EMV n° 4, convient aux clapets de 1 1/4 po à 1 1/2 po (3,2 cm à 3,8 cm)
'0123436	2 LFEMVII6400SS350 24-18	'0123853	2 LFEMVII6400SS350 24-10	'0123858	Actionneur EMV 24 - 10	'0123864	Trousse de quincaillerie EMV n° 5, convient aux clapets de 2 po (5,1 cm)
0123437	2 LFEMVII6400SS350115-40	'0123855	2 LFEMVII6400SS350 115-67	'0123857	Actionneur EMV 115 - 67	'0123864	Trousse de quincaillerie EMV n° 5, convient aux clapets de 2 po (5,1 cm)
'0123439	1/4 LFEMVII6400SS 115-8	'0123854	1/4 LFEMVII6400SS 115-10	'0123856	Actionneur EMV 115 - 10	0123860	Trousse de quincaillerie EMV n° 1, convient aux clapets de 1/4 po à 1/2 po (0,6 cm à 1,3 cm)

**Garantie limitée :** Watts (la « Société ») garantit que chacun de ses produits est exempt de vice de matériau et de fabrication dans des conditions normales d'utilisation, pour une période d'un an à compter de la date d'expédition d'origine. Si une telle défaillance devait se produire au cours de la période sous garantie, la Société aura à sa discrétion l'alternative suivante : le remplacement ou bien la remise en état du produit, sans frais pour le demandeur.

**LA PRÉSENTE GARANTIE EXPRESSE EST LA SEULE ET UNIQUE GARANTIE, RELATIVE AU PRODUIT, FOURNIE PAR LA SOCIÉTÉ. LA SOCIÉTÉ NE FORMULE AUCUNE AUTRE GARANTIE, EXPRESSE OU IMPLICITE. LA SOCIÉTÉ REJETTE AUSSI FORMELLEMENT PAR LA PRÉSENTE TOUTE AUTRE GARANTIE, EXPRESSE OU IMPLICITE, Y COMPRIS (SANS S'Y LIMITER) LES GARANTIES IMPLICITES DE QUALITÉ MARCHANDE ET D'APTITUDE À UN USAGE PARTICULIER.**

Le dédommagement précisé dans le premier paragraphe de cette garantie constitue la seule et unique alternative en cas de service demandé sous cette garantie. La Société ne pourra être tenue responsable de dommages spéciaux ou indirects, incluant, sans s'y limiter : pertes de profit, coûts de réparation ou de remplacement des autres biens ayant été endommagés si ce produit ne fonctionne pas correctement, autres coûts afférents aux frais de main-d'œuvre, de retards, de vandalisme, de négligence, d'engorgement causés par des corps étrangers, dommages causés par des propriétés de l'eau défavorables, des produits chimiques, ou toute autre circonstance indépendante de la volonté de la Société. La présente garantie est déclarée nulle et non avenue en cas d'usage abusif ou incorrect, d'application, d'installation ou d'entretien incorrects ou de modification du produit.

Certains États n'autorisent pas les limitations de durée d'une garantie tacite ni l'exclusion ou la limitation des dommages accessoires ou indirects. En conséquence, ces limitations pourraient ne pas s'appliquer à votre cas. Cette garantie limitée vous confère des droits spécifiques, reconnus par la loi; vous pourriez également avoir d'autres droits, lesquels varient selon la loi en vigueur. Vous devez donc prendre connaissance des lois applicables pour votre cas particulier. **LA DURÉE DE TOUTE GARANTIE IMPLICITE PRÉVUE PAR LA LOI EN APPLICATION ET DEVANT DONC ÊTRE ASSUMÉE, Y COMPRIS LES GARANTIES IMPLICITES DE QUALITÉ MARCHANDE ET D'APTITUDE À UN USAGE PARTICULIER, SERA LIMITÉE À UN AN À PARTIR DE LA DATE DE L'EXPÉDITION D'ORIGINE.**



É.-U. : Téléphone : (978) 689-6066 • Télécopieur : (978) 975-8350 • Watts.com

Canada : Téléphone : (905) 332-4090 • Télécopieur : (905) 332-7068 • Watts.ca

Amérique latine : Téléphone : (52) 81-1001-8600 • Watts.com