

Installation Instructions

TCA-411 / TCA-411-D /

WCA-411 / WCA-411-D

Concealed Arm “Track” Lavatory Carriers
& Back-to-Back Concealed Arm Lavatory
Carriers



Note: Follow same installation procedures for both -WLA & -WC Options

⚠ WARNING



Please read carefully before proceeding with installation. Your failure to follow any attached instructions or operating parameters may lead to the product's failure.



Keep this Manual for future reference.

⚠ WARNING

Local building or plumbing codes may require modifications to the information provided. You are required to consult the local building and plumbing codes prior to installation. If the information provided here is not consistent with local building or plumbing codes, the local codes should be followed. This product must be installed by a licensed contractor in accordance with local codes and ordinances.

NOTICE

Follow the guidelines listed here for proper installation, operation, and maintenance.

WATTS®

Carrier Installation - TCA-411

- 1.) Drill holes in concrete and install anchors.
 - a. (2x) 1/2 - 13 anchors per foot on opposite corners
 - b. Ensure minimum pull out force of 975 lbs.

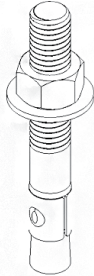

- 2.) Place legs over anchors and secure with corresponding nuts and flat washers.
 - a. Cross plate must be slid onto the legs, but not yet tightened to legs prior to final tightening of each foot. This ensures alignment and ease of assembly.
 - b. Tighten hex nuts (2x) each foot. Ensure concrete anchor is seated and no longer inside bored hole.
 - c. Ensure legs remain square to each other and vertical 90° from floor.

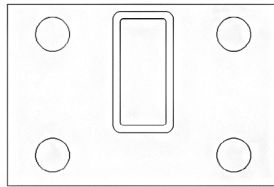
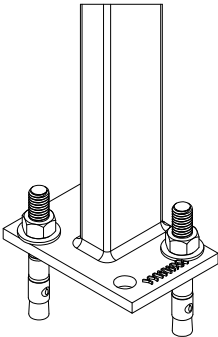

- 3.) Slide the cross plate to desired height.
 - a. Check top plane of plate is level.
 - b. Tighten (4x) 3/8" hex bolts with impact driver until clamp is securely affixed to vertical leg.
- 4.) Slide each arm receiver onto cross plate from each end.
 - a. Tighten (2x) each side 3/8" hex bolt at desired arm width for fixture as required.
- 5.) Insert cast iron arm into arm receiver and check total length against fixture specification sheet.
 - a. Remove cast iron arm from tube.
 - b. Cut off the arm receiver tube to the length required by fixture specification sheet.

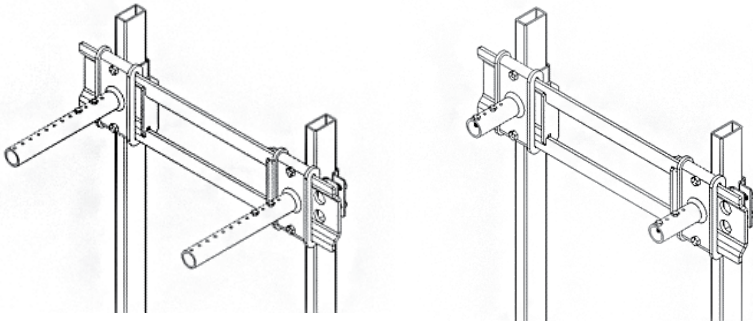

- 6.) Re-install cast iron arm into receiver tube on each side.
 - a. Tighten (2x) each side 1/4-20 hex bolts from hardware package.

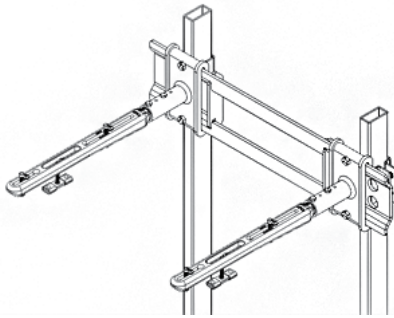

- 7.) Slide fixture onto arms.
 - a. Secure using locking tabs as shown.

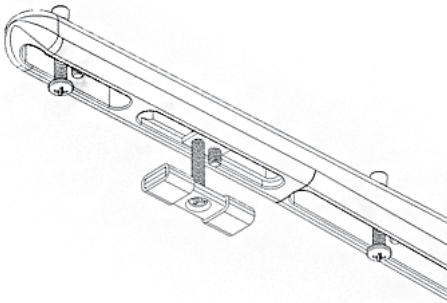

Carrier Installation - WCA-411

- 1.) Drill holes in concrete and install anchors.
 - a. (4x) 1/2 - 13 minimum anchor per foot.
 - b. Ensure minimum pull out force of 975 lbs.

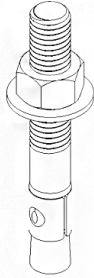

- 2.) Place legs over anchors and secure with corresponding nuts and flat washers.
 - a. Cross plate must be slid onto the legs, but not yet tightened to legs prior to final tightening of each foot. This ensures alignment and ease of assembly.
 - b. Tighten hex nuts (4x) each foot. Ensure concrete anchor is seated and no longer inside bored hole.
 - c. Ensure legs remain square to each other and vertical 90° from floor.

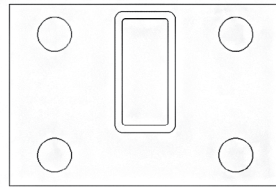
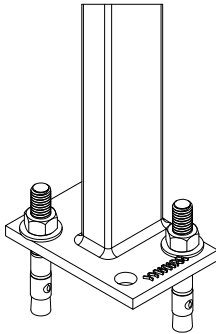

- 3.) Slide the cross plate to desired height.
 - a. Check top plane of plate is level.
 - b. Tighten (4x) 3/8" hex bolts with impact driver until clamp is securely affix to vertical leg.
- 4.) Slide each arm receiver onto cross plate from each end.
 - a. Tighten (2x) each side 3/8" hex bolt at desired arm width for fixture as required.
- 5.) Insert cast iron arm into arm receiver and check total length against fixture specification sheet.
 - a. Remove cast iron arm from tube.
 - b. Cut off the arm receiver tube to the length required by fixture specification sheet.

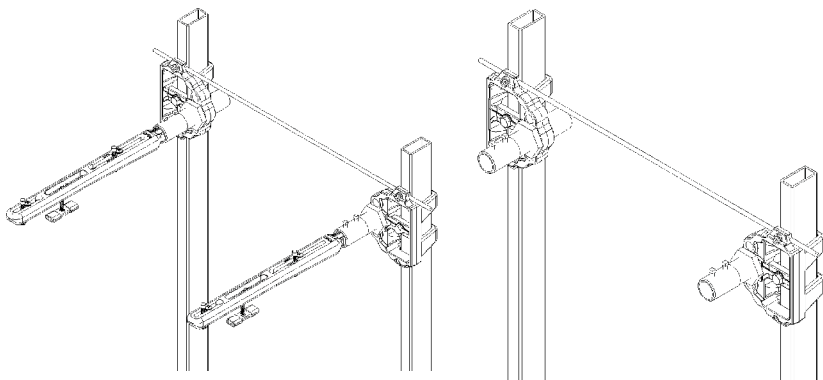

- 6.) Re-install cast iron arm into receiver tube on each side.
a. Tighten 1 set screw on each side.

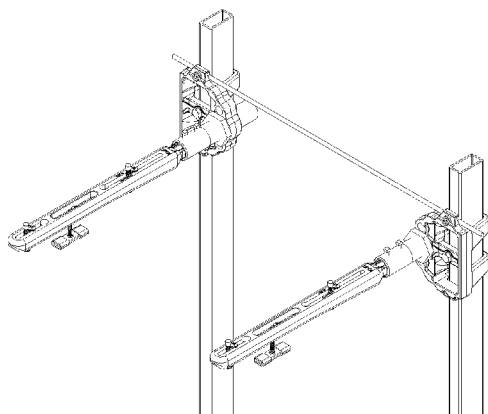

- 7.) Slide fixture onto arms.
a. Secure using locking tabs as shown.

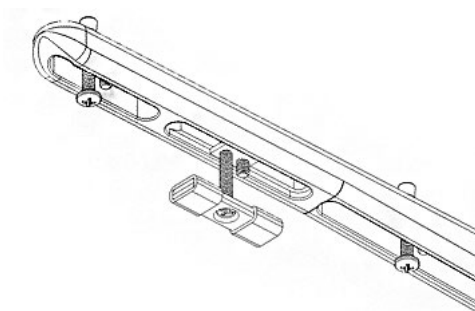

NOTICE

Inquire with governing authorities for local installation requirements

Limited Warranty: Watts Regulator CO. (the “Company”) warrants each product to be free from defects in material and workmanship under normal usage for a period of one year from the date of original shipment. In the event of such defects within the warranty period, the Company will, at its option, replace or recondition the product without charge. The online warranty for this product is located on Watts website (<https://www.watts.com/resources/warranty-information>) and in the event that the terms or conditions of this manual conflict with the online warranty, the terms and conditions of the online warranty shall control.

THE WARRANTY SET FORTH HEREIN IS GIVEN EXPRESSLY AND IS THE ONLY WARRANTY GIVEN BY THE COMPANY WITH RESPECT TO THE PRODUCT. THE COMPANY MAKES NO OTHER WARRANTIES, EXPRESS OR IMPLIED. THE COMPANY HEREBY SPECIFICALLY DISCLAIMS ALL OTHER WARRANTIES, EXPRESS OR IMPLIED, INCLUDING BUT NOT LIMITED TO THE IMPLIED WARRANTIES OF MERCHANTABILITY AND FITNESS FOR A PARTICULAR PURPOSE.

The remedy described in the first paragraph of this warranty shall constitute the sole and exclusive remedy for breach of warranty, and the Company shall not be responsible for any incidental, special or consequential damages, including without limitation, lost profits or the cost of repairing or replacing other property which is damaged if this product does not work properly, other costs resulting from labor charges, delays, vandalism, negligence, fouling caused by foreign material, damage from adverse water conditions, chemical, or any other circumstances over which the Company has no control. This warranty shall be invalidated by any abuse, misuse, misapplication, improper installation or improper maintenance or alteration of the product.

Some States do not allow limitations on how long an implied warranty lasts, and some States do not allow the exclusion or limitation of incidental or consequential damages. Therefore the above limitations may not apply to you. This Limited Warranty gives you specific legal rights, and you may have other rights that vary from State to State. You should consult applicable state laws to determine your rights. **SO FAR AS IS CONSISTENT WITH APPLICABLE STATE LAW, ANY IMPLIED WARRANTIES THAT MAY NOT BE DISCLAIMED, INCLUDING THE IMPLIED WARRANTIES OF MERCHANTABILITY AND FITNESS FOR A PARTICULAR PURPOSE, ARE LIMITED IN DURATION TO ONE YEAR FROM THE DATE OF ORIGINAL SHIPMENT.**



USA: T: (800) 338-2581 • Watts.com

Canada: T: (888) 208-8927 • Watts.ca

Latin America: T: (62) 55-4122-0138 • Watts.com

Instructions d'installation

TCA-411 / TCA-411-D /

WCA-411 / WCA-411-D

Supports de lavabo à bras dissimulé sur rail et supports de lavabo à bras dissimulé dos à dos



Remarque : Suivez les mêmes procédures d'installation pour les options -WLA et -WC

⚠ AVERTISSEMENT



À lire attentivement avant de procéder à l'installation. Tout manquement au respect des instructions ou des paramètres d'utilisation ci-joints peut entraîner une défaillance du produit. Conservez ce manuel pour toute référence ultérieure.

LA SÉCURITÉ
AVANT
TOUT

⚠ AVERTISSEMENT

Il se peut que les codes du bâtiment ou de plomberie locaux nécessitent des modifications aux informations fournies. Vous êtes tenu de consulter les codes du bâtiment ou de plomberie locaux avant l'installation. Si les informations fournies ici ne sont pas compatibles avec les codes du bâtiment ou de plomberie locaux, les codes locaux prévalent. Ce produit doit être installé par un entrepreneur autorisé et respecter les codes et les ordonnances locaux.

AVIS

Suivez les consignes énumérées ici pour assurer une installation, un fonctionnement et une maintenance appropriés.

WATTS®

Installation du transporteur – TCA-411

1.) Percez des trous dans le béton et installez les ancrages.

- a. (2x) de 1/2 - 13 ancrages par pied aux coins opposés
- b. Veillez à ce que la force d'arrachage minimale soit de 975 lb (442,3 kg).

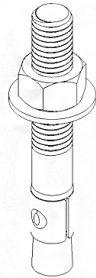

2.) Placez les pattes sur les ancrages et fixez-les à l'aide des écrous et des rondelles plates correspondants.

- a. La plaque transversale doit être glissée sur les pattes, mais pas encore serrée sur les pattes avant le serrage final de chaque patte. Cela garantit l'alignement et facilite l'assemblage.
- b. Serrez les (2) écrous hexagonaux sur chaque patte. Veillez à ce que l'ancrage pour béton soit en place et ne se trouve plus dans le trou foré.
- c. Veillez à ce que les pattes restent d'équerre l'une par rapport à l'autre et verticales à 90° du plancher.

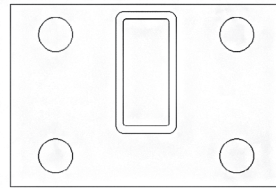
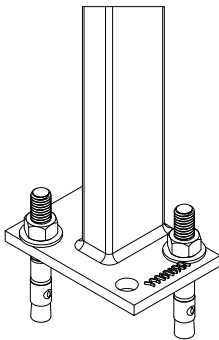

3.) Faites glisser la plaque transversale à la hauteur souhaitée.

- a. Vérifiez que le plan supérieur de la plaque est de niveau.
- b. Serrez les (4x) boulons hexagonaux de 3/8 po (1 cm) à l'aide d'un tournevis à chocs jusqu'à ce que la pince soit solidement fixée à la patte verticale.

4.) Faites glisser chaque récepteur de bras sur la plaque transversale à partir de chaque extrémité.

- a. Serrez les (2x) boulons hexagonaux de 3/8 po (1 cm) de chaque côté à la largeur de bras désirée pour l'appareil, selon les besoins.

5.) Insérez le bras en fonte dans le récepteur du bras et vérifiez la longueur totale par rapport à la fiche technique de l'appareil.

- a. Retirez le bras en fonte du tube.
- b. Coupez le tube du récepteur du bras à la longueur requise par la fiche technique de l'appareil.

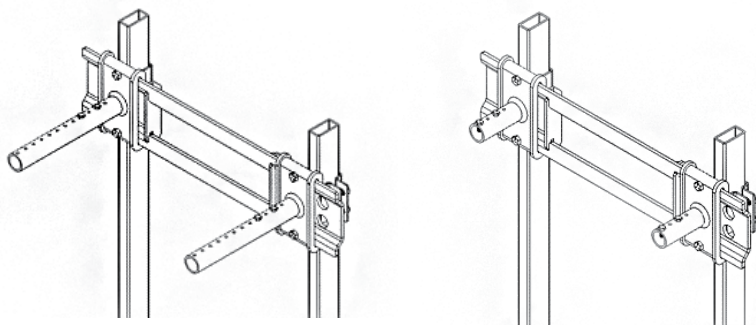

- 6.) Réinstallez le bras en fonte dans le tube du récepteur de chaque côté.
a. Serrez les (2) boulons hexagonaux de 1/4-20 de chaque côté avec l'ensemble de quincaillerie.

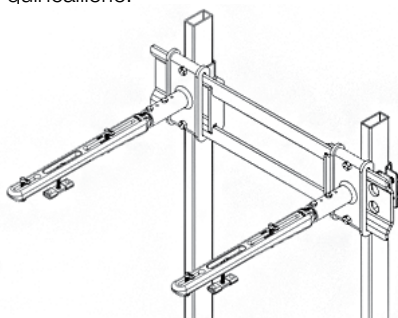

- 7.) Faites glisser l'appareil sur les bras.
a. Fixez en utilisant les languettes de verrouillage, comme indiqué.

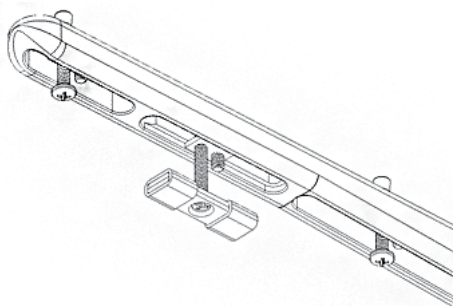

Installation du transporteur - WCA-411

1.) Percez des trous dans le béton et installez les ancrages.

- a. (4x) ancrages minimum de 1/2 -13 par pied.
- b. Veillez à ce que la force d'arrachage minimale soit de 975 lb (442,3 kg).

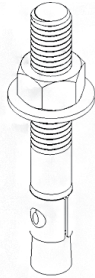

2.) Placez les pattes sur les ancrages et fixez-les à l'aide des écrous et des rondelles plates correspondants.

- a. La plaque transversale doit être glissée sur les pattes, mais pas encore serrée sur les pattes avant le serrage final de chaque patte. Cela garantit l'alignement et facilite l'assemblage.
- b. Serrez les (4) écrous hexagonaux sur chaque patte. Veillez à ce que l'ancrage pour béton soit en place et ne se trouve plus dans le trou foré.
- c. Veillez à ce que les pattes restent d'équerre l'une par rapport à l'autre et verticales à 90° du plancher.

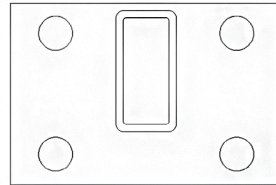
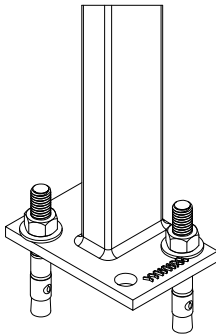

3.) Faites glisser la plaque transversale à la hauteur souhaitée.

- a. Vérifiez que le plan supérieur de la plaque est de niveau.
- b. Serrez les (4x) boulons hexagonaux de 3/8 po (1 cm) à l'aide d'une visseuse à chocs jusqu'à ce que la pince soit solidement fixée à la patte verticale.

4.) Faites glisser chaque récepteur de bras sur la plaque transversale à partir de chaque extrémité.

- a. Serrez les (2x) boulons hexagonaux de 3/8 po (1 cm) de chaque côté à la largeur de bras désirée pour l'appareil, selon les besoins.

5.) Insérez le bras en fonte dans le récepteur du bras et vérifiez la longueur totale par rapport à la fiche technique de l'appareil.

- a. Retirez le bras en fonte du tube.
- b. Coupez le tube du récepteur du bras à la longueur requise par la fiche technique de l'appareil.

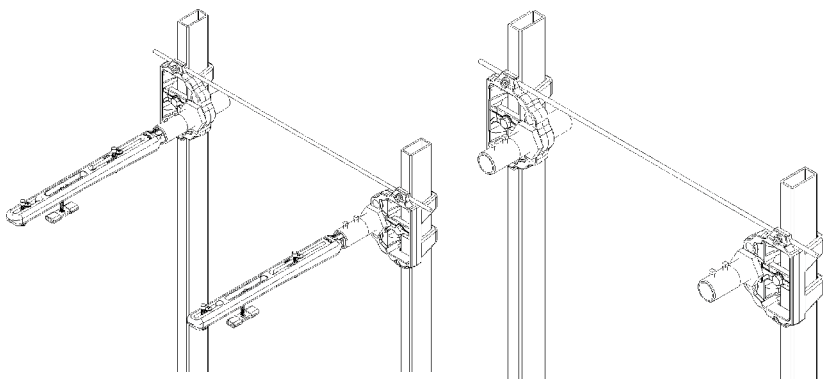

- 6.) Réinstallez le bras en fonte dans le tube du récepteur de chaque côté.
a. Serrez 1 vis de fixation de chaque côté.

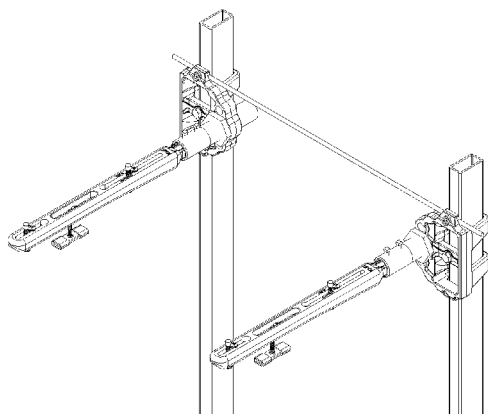

- 7.) Faites glisser l'appareil sur les bras.
a. Fixez en utilisant les languettes de verrouillage, comme indiqué.

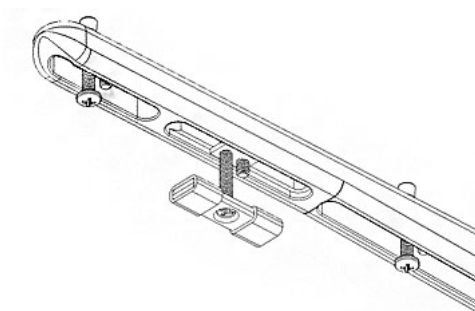

AVIS

Renseignez-vous auprès des autorités de réglementation pour connaître les exigences d'installation locales

Garantie limitée : Watts Regulator Co. (la « Société ») garantit que chacun de ses produits est exempt de tout défaut de matériau et de fabrication dans des conditions normales d'utilisation pour une période d'un an à compter de la date d'expédition initiale. En cas de défaut pendant la période de garantie, la Compagnie remplacera ou, à son gré, remettra en état le produit sans frais. La garantie en ligne de ce produit se trouve sur le site Web de Watts (<https://www.watts.com/resources/warranty-information>) et dans l'éventualité où les conditions générales de ce manuel entreraient en conflit avec la garantie en ligne, les conditions générales de la garantie en ligne prévaudront.

LA PRÉSENTE GARANTIE EST DONNÉE EXPRESSÉMENT ET CONSTITUE LA SEULE GARANTIE DONNÉE PAR LA SOCIÉTÉ EN CE QUI CONCERNE LE PRODUIT. LA SOCIÉTÉ NE FORMULE AUCUNE AUTRE GARANTIE, EXPRESSE OU IMPLICITE. LA SOCIÉTÉ DÉCLINE AUSSI FORMELLEMENT PAR LA PRÉSENTE TOUT AUTRE GARANTIE, EXPRESSE OU IMPLICITE, Y COMPRIS, SANS S'Y LIMITER, LES GARANTIES IMPLICITES DE QUALITÉ MARCHANDE ET D'APTITUDE À UN USAGE PARTICULIER.

Le recours décrit dans le premier paragraphe de la présente garantie constitue le seul et unique recours en cas de violation de la garantie et la Société ne sera aucunement tenue responsable des dommages accessoires, spéciaux ou consécutifs, y compris, mais sans s'y limiter, le manque à gagner ou les coûts de réparation ou de remplacement d'autres biens endommagés si ce produit ne fonctionne pas correctement, les autres coûts résultant des frais de main-d'œuvre, des retards, du vandalisme, de la négligence, de l'encrassement causés par des matières étrangères, des dommages causés par des conditions de l'eau défavorables, des produits chimiques ou toute autre circonstance sur laquelle la Société n'a pas de contrôle. La présente garantie est déclarée nulle et non avenue en cas d'usage abusif ou incorrect, d'application, d'installation ou de maintenance inadéquates, voire de modification du produit.

Certains États n'autorisent pas les limitations de durée d'une garantie tacite ni l'exclusion ou la limitation des dommages accessoires ou indirects. En conséquence, les limitations susmentionnées pourraient ne pas s'appliquer à votre cas. Cette garantie limitée vous confère des droits précis reconnus par la loi; vous pourriez également avoir d'autres droits, lesquels varient d'un État à l'autre. Vous devez donc prendre connaissance des lois d'État applicables pour votre cas particulier. **LA DURÉE DE TOUTE GARANTIE IMPLICITE PRÉVUE PAR LA LOI D'ÉTAT APPLICABLE ET DEVANT DONC ÊTRE ASSUMÉE, NOTAMMENT LES GARANTIES IMPLICITES DE QUALITÉ MARCHANDE ET D'APTITUDE À UN USAGE PARTICULIER, SERA LIMITÉE À UN AN À PARTIR DE LA DATE DE L'EXPÉDITION D'ORIGINE.**



É.-U. : Tél. : (800) 338-2581 • Watts.com

Canada: Tél. : (888) 208-8927 • Watts.ca

Amérique latine : Tél. : (52) 55-4122-0138 • Watts.com



Instrucciones de instalación

TCA-411 / TCA-411-D / WCA-411 / WCA-411-D

Soportes para lavabo deslizables con brazo oculto y soportes para lavabo con brazo oculto adosado a la pared



Nota: Siga los mismos procedimientos de instalación para las opciones -WLA y -WC

⚠ ADVERTENCIA



Lea detenidamente antes de continuar con la instalación. No seguir alguna de las instrucciones o los parámetros operativos adjuntos puede ocasionar la falla del producto.



Guarde este manual para futuras consultas.

⚠ ADVERTENCIA

Los reglamentos locales de construcción o plomería pueden requerir modificaciones a la información proporcionada. Debe consultar los reglamentos de construcción y plomería locales antes de la instalación. Si la información proporcionada aquí no es consistente con los reglamentos locales de construcción o plomería, se deben seguir los reglamentos locales. Este producto debe ser instalado por un contratista autorizado de acuerdo con los reglamentos y ordenanzas locales.

AVISO

Siga las pautas que aquí se indican para la instalación, la operación y el mantenimiento adecuados.

WATTS®

Instalación de soporte para lavamanos & WC- TCA-411

1.) Perfore los orificios en el concreto e instale los anclajes.

- a. (2x) 1/2 - 13 anclajes por pie en esquinas opuestas
- b. Asegúrese de que la fuerza de extracción mínima sea de 975 libras.

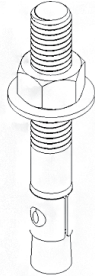

2.) Coloque las patas sobre los anclajes y fíjelas con las tuercas y rondanas planas correspondientes.

- a. La placa transversal debe deslizarse sobre las patas, pero aún no debe apretarse a las patas antes del apretado final de cada pie. Esto garantiza la alineación y la facilidad de montaje.
- b. Apriete las tuercas hexagonales (2x) en cada pie. Asegúrese de que el anclaje de concreto esté asentado y ya no esté dentro del orificio perforado.
- c. Asegúrese de que las patas permanezcan cuadradas entre sí y verticales a 90° del piso.

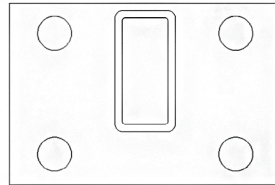
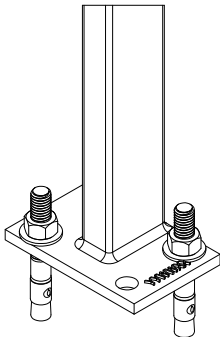

3.) Deslice la placa transversal hasta la altura deseada.

- a. Compruebe que el plano superior de la placa esté nivelado.
- b. Apriete los pernos hexagonales (4x) de 3/8" con el destornillador de impacto hasta que la abrazadera esté firmemente fijada a la pata vertical.

4.) Deslice cada receptor de brazo sobre la placa transversal desde cada extremo.

- a. Apriete cada perno hexagonal (2x) de 3/8" en cada lado con el ancho del brazo deseado para el accesorio según sea necesario.

5.) Inserte el brazo de hierro fundido en el receptor del brazo y verifique la longitud total con la hoja de especificaciones del accesorio.

- a. Retire el brazo de hierro fundido del tubo.
- b. Corte el tubo receptor del brazo a la longitud requerida por la hoja de especificaciones del dispositivo.

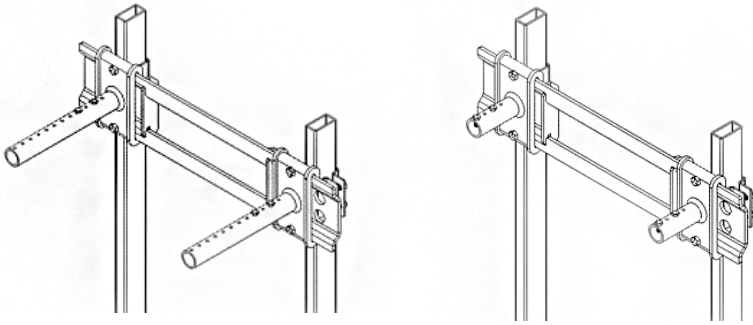

- 6.) Vuelva a instalar el brazo de hierro fundido en el tubo receptor a cada lado.
a. Apriete los pernos hexagonales (2x) de 1/4-20 de cada lado del paquete de accesorios.

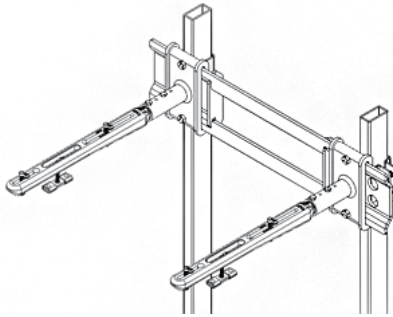

- 7.) Deslice el accesorio sobre los brazos.
a. Asegúrelo con las lengüetas de bloqueo como se muestra.

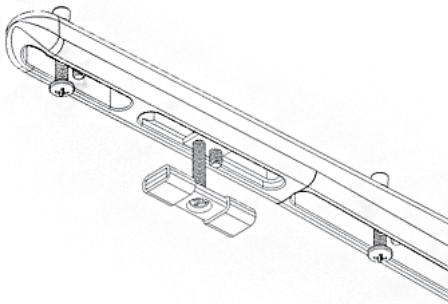

Instalación de soporte para lavamanos & WC - WCA-411

1.) Perfore los orificios en el concreto e instale los anclajes.

- Anclaje mínimo de (4x) 1/2 - 13 por pie.
- Asegúrese de que la fuerza de extracción mínima sea de 975 libras.

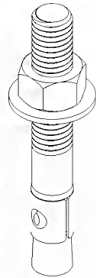

2.) Coloque las patas sobre los anclajes y fíjelas con las tuercas y rondanas planas correspondientes.

- La placa transversal debe deslizarse sobre las patas, pero aún no debe apretarse a las patas antes del apretado final de cada pie. Esto garantiza la alineación y la facilidad de montaje.
- Apriete las tuercas hexagonales (4x) en cada pie. Asegúrese de que el anclaje de concreto esté asentado y ya no esté dentro del orificio perforado.
- Asegúrese de que las patas permanezcan cuadradas entre sí y verticales a 90° del piso.

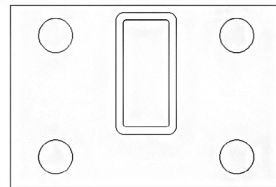
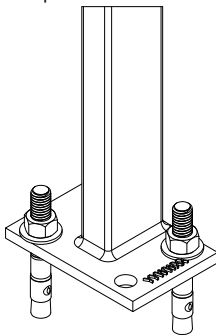

3.) Deslice la placa transversal hasta la altura deseada.

- Compruebe que el plano superior de la placa esté nivelado.
- Apriete los pernos hexagonales (4x) de 3/8" con el destornillador de impacto hasta que la abrazadera esté firmemente fijada a la pata vertical.

4.) Deslice cada receptor de brazo sobre la placa transversal desde cada extremo.

- Apriete cada perno hexagonal (2x) de 3/8" en cada lado con el ancho del brazo deseado para el accesorio según sea necesario.

5.) Inserte el brazo de hierro fundido en el receptor del brazo y verifique la longitud total con la hoja de especificaciones del accesorio.

- Retire el brazo de hierro fundido del tubo.
- Corte el tubo receptor del brazo a la longitud requerida por la hoja de especificaciones del dispositivo.

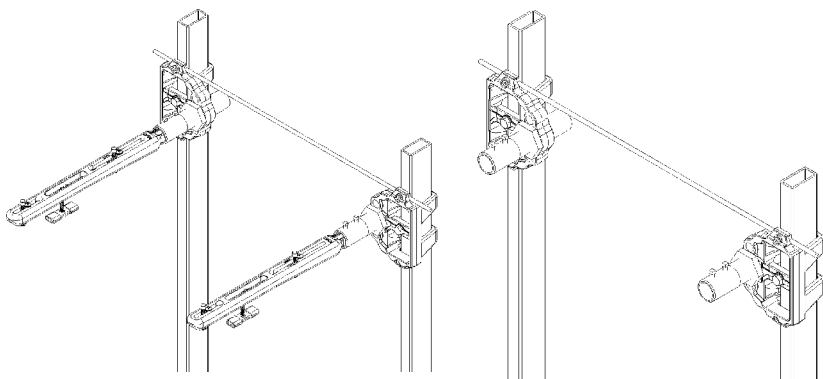

- 6.) Vuelva a instalar el brazo de hierro fundido en el tubo receptor a cada lado.
a. Apriete 1 tornillo de fijación a cada lado.

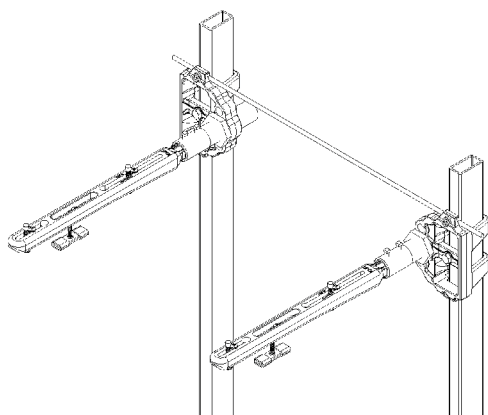

- 7.) Deslice el accesorio sobre los brazos.
a. Asegúrelo con las lengüetas de bloqueo como se muestra.

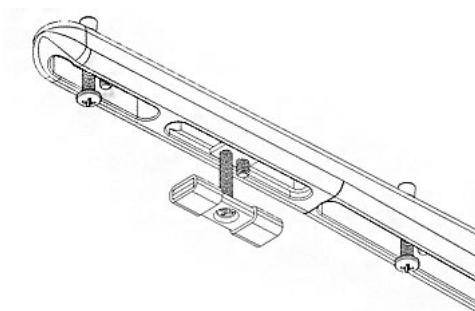

AVISO

Consulte con las autoridades gubernamentales los requisitos de instalación locales

Garantía limitada: Watts Regulator CO. (la "Compañía") garantiza que cada producto está libre de defectos en el material y la mano de obra cuando se use de forma normal durante un periodo de un año a partir de la fecha de envío original. En caso de que tales defectos se presenten dentro del periodo de garantía, la Empresa, a su criterio, reemplazará o reacondicionará el producto sin cargo alguno. La garantía en línea de este producto se encuentra en el sitio web de Watts (<https://www.watts.com/resources/warranty-information>) y, en caso de que los términos o condiciones de este manual entren en conflicto con la garantía en línea, prevalecerán los términos y condiciones de la garantía en línea.

LA GARANTÍA ESTABLECIDA EN ESTE DOCUMENTO SE OTORGA EXPRESAMENTE Y ES LA ÚNICA GARANTÍA OTORGADA POR LA EMPRESA CON RESPECTO AL PRODUCTO. LA EMPRESA NO OFRECE NINGUNA OTRA GARANTÍA, EXPLÍCITA NI IMPLÍCITA. POR ESTE MEDIO, LA EMPRESA NIEGA ESPECÍFICAMENTE TODAS LAS DEMÁS GARANTÍAS, EXPLÍCITAS O IMPLÍCITAS, INCLUIDAS, ENTRE OTRAS, LAS GARANTÍAS IMPLÍCITAS DE COMERCIABILIDAD E IDONEIDAD PARA UN PROPÓSITO EN PARTICULAR.

El recurso descrito en el primer párrafo de esta garantía constituirá el único y exclusivo recurso por incumplimiento de la garantía, y la Empresa no será responsable de ningún daño incidental, especial o consecuente, incluidos, entre otros, la pérdida de ganancias o el costo de reparación o reemplazo de otros bienes dañados si este producto no funciona correctamente, otros costos resultantes de cargos laborales, demoras, vandalismo, negligencia, contaminación causada por materiales extraños, daños por condiciones adversas del agua, productos químicos o cualquier otra circunstancia sobre la cual la Empresa no tenga control. Esta garantía quedará anulada por cualquier abuso, uso indebido, aplicación inadecuada, instalación o mantenimiento incorrectos, así como la alteración inadecuada del producto.

Algunos estados no permiten limitaciones respecto a la duración de una garantía implícita, y algunos estados no permiten la exclusión o la limitación de daños emergentes o accesorios. Por lo tanto, es posible que las limitaciones anteriores no se apliquen a usted. Esta garantía limitada le otorga derechos legales específicos y es posible que tenga otros derechos que varían de un estado a otro. Debe consultar las leyes estatales correspondientes para determinar sus derechos. **EN LA MEDIDA QUE SEA CONSISTENTE CON LAS LEYES ESTATALES VIGENTES, CUALQUIER GARANTÍA IMPLÍCITA QUE PUEDA NO SER RENUNCIADA, INCLUYENDO LAS GARANTÍAS IMPLÍCITAS DE COMERCIABILIDAD E IDONEIDAD PARA UN PROPÓSITO PARTICULAR, TIENE UNA DURACIÓN LIMITADA A UN AÑO A PARTIR DE LA FECHA DE ENVÍO ORIGINAL.**



ESTADOS UNIDOS: Tel.: (800) 338-2581 • Watts.com

Canadá: Tel.: (888) 208-8927 • Watts.ca

América Latina: Tel.: (52) 55-4122-0138 • Watts.com

