

Spécification technique

Nom du projet _____

Entrepreneur _____

Emplacement du chantier _____

Approbation _____

Ingénieur _____

N° de bon de commande de l'entrepreneur _____

Approbation _____

Représentant _____

SANS PLOMB*

Série LF009

Antirefoulement à pression réduite

64 à 76 mm (2½ po à 3 po)

L'ensemble antirefoulement à pression réduite de la série LF009 est conçu pour protéger l'approvisionnement en eau potable conformément aux Codes de plomberie nationaux et aux exigences des autorités de gestion de l'eau. Il convient à une vaste gamme d'applications, y compris la protection contre les interconnexions dangereuses pour la santé dans les systèmes de tuyauterie, le confinement au branchement de service et l'utilisation dans les systèmes d'irrigation, les conduites d'alimentation de chaudière, les conduites d'eau et d'autres installations nécessitant un maximum de protection contre le refoulement.

Les composants en fer du dispositif de prévention anti-refoulement sont revêtus d'ArmorTek®, un système époxy avancé breveté en trois parties conçu pour réduire la corrosion induite par les micro-organismes (MIC) et protéger le substrat métallique exposé. L'ensemble comprend une construction sans plomb* pour répondre aux exigences d'installation sans plomb*, ainsi que deux clapets antiretour indépendants en ligne, des ressorts capturés et des sièges de clapet remplaçables avec une soupape de décharge intermédiaire. Sa conception compacte, modulaire et peu encombrante permet une maintenance facile et un accès simple aux composants internes. Aucun outil spécial n'est exigé pour l'entretien.

La série comprend un capteur d'inondation externe conçu pour détecter une décharge continue de la soupape de décharge. Le capteur ne modifie pas les performances ou les certifications de l'ensemble et active un relais pour signaler une inondation potentielle et les dommages matériels associés.

AVIS

Une trousse de raccordement supplémentaire est nécessaire pour activer le capteur d'inondation. Sans la trousse de raccordement, le détecteur est un composant passif qui ne communique avec aucun autre appareil. (Pour plus d'informations, téléchargez RP/IS-009.)

AVIS

L'utilisation du capteur d'inondation ne reproduit pas la nécessité de se conformer à toutes les instructions, à tous les codes et à tous les règlements requis liés à l'installation, au fonctionnement et à l'entretien de ce produit, y compris

Watts n'est pas responsable de la défaillance des alertes due à des problèmes de connectivité, à des coupures de courant ou à une mauvaise installation.

*La surface sous eau de ce produit, en contact avec l'eau de consommation, contient en poids moins de 0,25 % de plomb.

Les spécifications des produits Watts en unités usuelles américaines et métriques sont approximatives et ne sont fournies qu'à titre de référence. Pour des mesures précises, veuillez contacter le service technique de Watts. Watts se réserve le droit de changer ou de modifier la conception, la construction, les spécifications ou les matériaux des produits sans préavis et sans encourir aucune obligation de procéder à de tels changements et modifications sur les produits Watts vendus antérieurement ou ultérieurement.

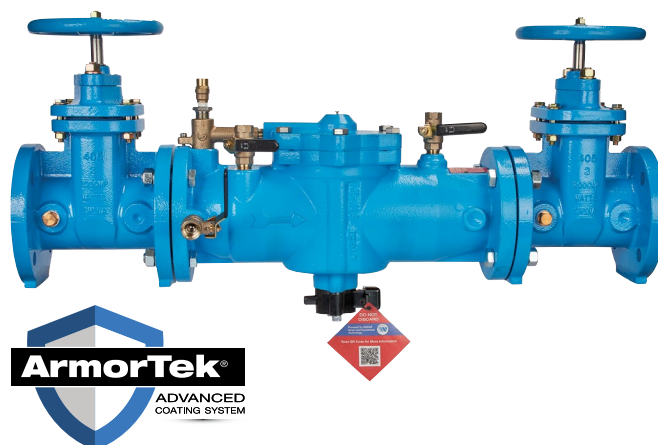

LF009-NRS avec capteur d'inondation

Caractéristiques

- Construction à couvercle d'accès unique et à clapet modulaire pour facilité d'entretien
- Meilleure entrée pour tous les employés internes pour une accessibilité immédiate
- Ressorts capturés pour un entretien sécuritaire
- Soupape de décharge interne pour réduire l'espace libre requis pour l'installation
- Sièges remplaçables pour une réparation économique
- Construction monobloc en fonte
- Technologie avancée de revêtement ArmorTek pour résister à la corrosion des composants internes
- Les passages à grand corps offrent une faible baisse de pression
- Capteur sur la soupape de décharge pour la détection des inondations
- Caractéristique d'alerte d'inondation activée avec la trousse de raccordement du capteur, compatible avec BMS et communication cellulaire

AVIS

Ces informations ne sont pas destinées à remplacer les informations d'installation et de sécurité complètes du produit ni l'expérience d'un installateur professionnel. Vous êtes tenu de lire attentivement toutes les instructions d'installation et les renseignements relatifs à la sécurité du produit avant d'en commencer l'installation.

Renseignez-vous auprès des autorités compétentes pour connaître les exigences locales en matière d'installation.

Spécifications

Un antirefoulement à pression réduite doit être installé à chaque emplacement présentant un risque potentiel pour la santé afin d'éviter le refoulement causé par le reflux et/ou la contrepression. L'assemblage doit consister en une soupape de décharge de pression différentielle interne située dans une zone entre deux modules de clapet à positionnement positif avec ressorts capturés et disques de siège en silicone. Les sièges et les disques de siège doivent être remplaçables à la fois dans les modules de clapet et dans la soupape de décharge. Il ne doit y avoir aucun filetage ou vis dans la voie d'eau exposé aux fluides de la conduite. L'entretien de tous les composants internes doit se faire par un seul couvercle d'accès unique fixé avec des boulons en acier inoxydable. Les robinets d'essai à boisseau sphérique du corps doivent être fabriqués en alliage de cuivre au silicium avec moulage sans plomb*. L'antirefoulement à pression réduite sans plomb* doit être conforme aux codes et aux normes de l'État (où applicables), exigeant un contenu en plomb réduit.

L'ensemble comprend également deux robinets d'isolement à siège résilient, quatre robinets d'essai à siège résilient et un raccord d'entrefer drain. Les composants en fer du dispositif de prévention anti-refoulement doivent intégrer la technologie de revêtement ArmorTek, offrant une protection intégrée contre la corrosion électrochimique et la corrosion induite par les micro-organismes. L'ensemble doit répondre aux exigences des normes USC, ASSE 1013, 1013; AWWA Std. C511; CSA B64.4. Doit être une série LF009 de Watts et doit inclure un capteur sur la soupape de décharge pour la détection des inondations.

Matériaux

- Construction monocoque en fonte avec sièges en plastique
- Revêtement en poudre ArmorTek, appliqué sur les surfaces internes et externes
- Soupape de décharge avec siège et garniture en acier inoxydable
- Robinets d'essai à boisseau sphérique à corps en alliage de cuivre au silicium et moulage sans plomb*

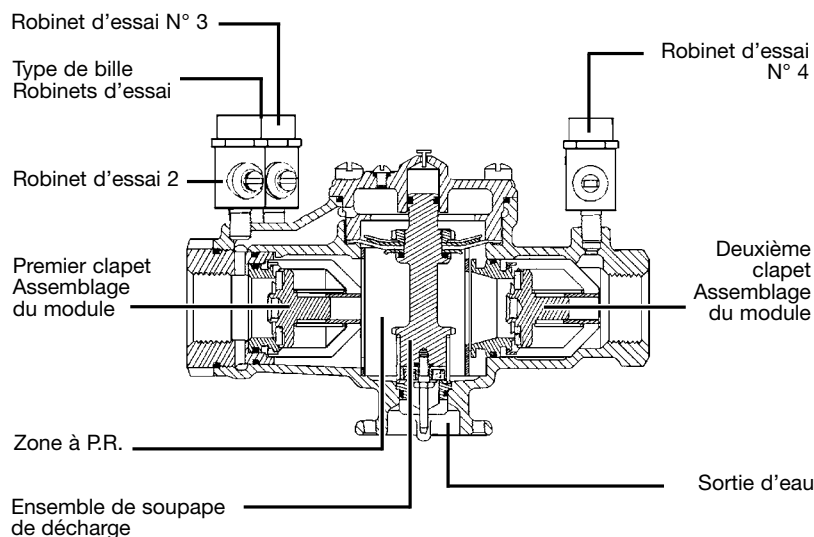

Modèle/Option

- FS – Capteur de détection d'inondation
- LF – sans robinet d'arrêt
- NRS – robinets-vannes OSY à siège élastomère, à tige fixe
- OSY – Robinets-vannes à siège élastomère, à arcade et à tige extérieurs, classés UL et approuvés FM
- S-FDA – crépine revêtue d'époxy FDA

REMARQUE : Il est recommandé d'installer une conduite de vidange. Il est nécessaire de laisser un passage d'air lors de l'installation d'une conduite de vidange. (Pour plus d'informations, téléchargez ES-AG/EL/TC à l'adresse watts.com.)

Pression – Température

Convient aux pressions d'alimentation jusqu'à 175 psi (12,1 bar)
Température de l'eau : 43 °C (110 °F) en continu; 60 °C (140 °F) intermittent

**Les raccords Viega ProPress® sont des pièces optionnelles installées en usine sur chaque extrémité de l'ensemble approuvé/certifié

Normes

USC

ASSE n° 1013

AWWA C511

CSA B64.4

IAPMO, n° de dossier 1563

Approbations



ASSE, AWWA, CSA, IAPMO

Approuvé par la Fondation pour le contrôle des interconnexions et la recherche hydraulique de l'Université de Californie du Sud
Modèles NRS, OSY, PC, QT

Classé UL avec robinets-vannes OSY

Enceinte isolée

L'enceinte isolée WattsBox est disponible pour la série LF009.
Pour plus d'informations, téléchargez ES-WB sur watts.com.

Passages d'air et coudes

Communiquez avec le service à la clientèle si vous avez besoin d'aide pour les détails techniques.

MODÈLE À PASSAGE D'AIR	TAILLE-MODÈLE DU DISPOSITIF ANTI-REFOULEMENT	SORTIE D'ÉVACUATION		DIMENSIONS				POIDS	
		po	mm	A		B		lb	kg
	Pour les tailles 909, 009 et 993			po	mm	po	mm		
AIRGAP-P-1	¼ po à ½ po 009, ¾ po 009M2/M3	½	13	2 ³ / ₈	60	3 ¹ / ₈	79	0,63	0,28
AIRGAP-P-2	¾ po à 1 po 009/909, 1 à 1½ po 009M2	1	25	3 ¹ / ₄	83	4 ⁷ / ₈	124	1,50	0,68
909AGF	1¼ po à 2 po 009M1, 1¼ po à 3 po 009/909, 2 po 009M2, 4 po à 6 po 993	2	51	4 ³ / ₈	111	6 ³ / ₄	171	3,25	1,47
909AGK	4 po à 6 po 909, 8 po à 10 po 909M1	3	76	6 ³ / ₈	162	9 ⁵ / ₈	244	6,25	2,83
909AGM	8 po à 10 po 909	4	102	7 ³ / ₈	187	11 ¹ / ₄	286	15,50	7,03
909ELA	¼ po à ½ po 009, ¾ po 009M2/M3	-	-	-	-	-	-	-	-
909ELC	¾ po à 1 po 009/909	-	-	2 ³ / ₈	60	2 ³ / ₈	60	0,38	0,17
909ELF*	1¼ po à 2 po 009M1, 1¼ po à 2 po 009/909, 2 po 009M2, 4 po à 6 po 993	-	-	3 ⁵ / ₈	92	3 ³ / ₈	92	2,00	0,91
909ELH* Vertical	2½ po à 3 po 009/909	-	-	-	-	-	-	-	-

*Revêtement époxy

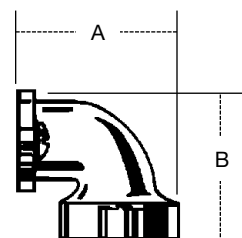
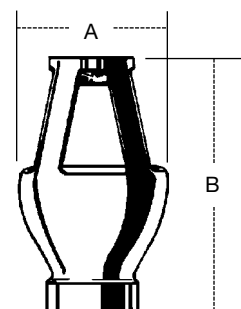

Dimensions - Poids

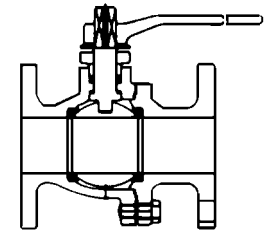
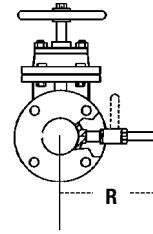
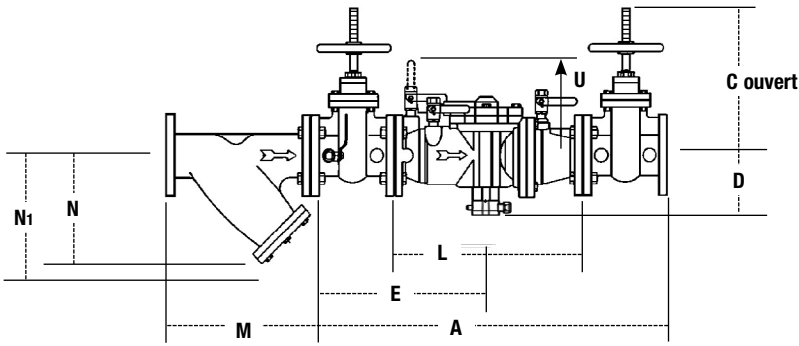

Série G-4000 de Watts
QT - Robinet à bille

DIMENSIONS DU TAMIS (APPROX.)						POIDS			
po	mm	M		N		N1†		lb	kg
2½	65	10	254	6½	165	9¼	248	28	12,7
3	80	10½	257	7	178	10	254	34	15,4

†Dégagement pour l'entretien

MODÈLE	TAILLE	DIMENSIONS (APPROX.)										POIDS					
		A		C		D		E		L		R		U			
	po	po	mm	po	mm	po	mm	po	mm	po	mm	po	mm	po	mm	lb	kg
LF009LF	2½	—	—	—	—	5½	143	—	—	18½	460	—	—	10½	270	76	34,5
LF009OSY	2½	33¼	845	15½	403	5½	143	16¾	416	18½	460	7¾	197	10½	270	166	75,3
LF009NRS	2½	33¼	845	11¾	289	5½	143	16¾	416	18½	460	7¾	197	10½	270	161	73,0
LF009LF	3	—	—	—	—	5½	143	—	—	18½	460	—	—	10½	270	76	34,5
LF009OSY	3	34¼	870	18½	470	5½	143	16¾	422	18½	460	8¾	222	10½	270	198	89,8
LF009NRS	3	34¼	870	12¾	324	5½	143	16¾	422	18½	460	8¾	222	10½	270	191	86,6

Capacité

Rendement établi par un laboratoire d'essai indépendant.

L'astérisque (*) indique le débit maximal typique du système (2,3 m/s; 7,5 pi/s).

